

GISELE SALLIN

MARIE-HELENE GAGNON

DECOR

"LE BAL DES POUSSETTES"

UN JARDIN PUBLIC AVEC BANCS, ARBRE
ROSIERS, FONTAINE, ETC...

LE SUJET DE LA PIECE EST LA CREATION.
TOUS LES PERSONNAGES, AUSSI DIFFERENTS
SOIENT-ILS SONT ENGAGES DANS UNE
CREATION QUI LES REJOUIT, LES ANG-
OISSE ET LES MODIFIE.

QU'IL S'AGISSE DE CREER DES ENFANTS,
DES ROSES UNIQUES ET EXTRAORDINAIRES,
DE LA MUSIQUE POUR VIOLONCELLE OU
DE MODIFIER L'ECLAIRAGE DES VILLES AFIN
QUE LA VEGETATION URBAINE SE REPRO-
DUISE, LA PIECE RACONTE LA JOIE PROF-
ONDE ET LA VITALITE QUE PROCURENT
L'AVENTURE DE LA CREATION.

DISTRIBUTION

par ordre d'entrée en scène

Louze la Clocharde	Véronique Mermoud
L'Enfant prodige	Geneviève Guhl
Madame Eloi	Anne Jenny
Madame Victor	Franziska Kahl
Jean Junior	Yann Pugin
Ernest le jardinier	Yves Jenny
La Dame au violoncelle	Ange Fragnière
Monsieur Hilaire Veuf	Gérard Carrat
L'Etrangère	Marie-Hélène Gagnon
Mise en scène	Gisèle Sallin
Décor et costumes	Stéphane Levy
Assistante	Caroline Emmelot
Sculptures	Violaine Knecht
Costumière	Patricia Vatré
Maquillages	Cécile Kretschmar
Musique	Max Jendly
Chef de chant	Sylviane Huguenin-Galeazzi
Bruitages	Françoise Jenny
Studio enregistrement	Castle Life
Violoncelle	Diane Déglise
Clarinette	Luc Hoffmann
Prise de son	Gonzague Ruffieux
Ingénieur du son	André Schorderet
Mouvements chorégraphiques	Tane Soutter
Eclairages	Michel Boillet
Régie lumière/son et technique de scène	Jean-Christophe Despond
Machiniste	Antonio Santana
Constructeurs	Atelier Ville de Genève Alexis Tâche Gérard Pilloud
Responsable Communication	Dominique Jeanneret
Photos	Isabelle Daccord
Administration	Marie-Claude Jenny

PRODUCTION THÉÂTRE DES OSSES

"REVERIES" ESQUISSES PROJETS DECOR "BAL DES POUSETTES" JARDINS URBAIN

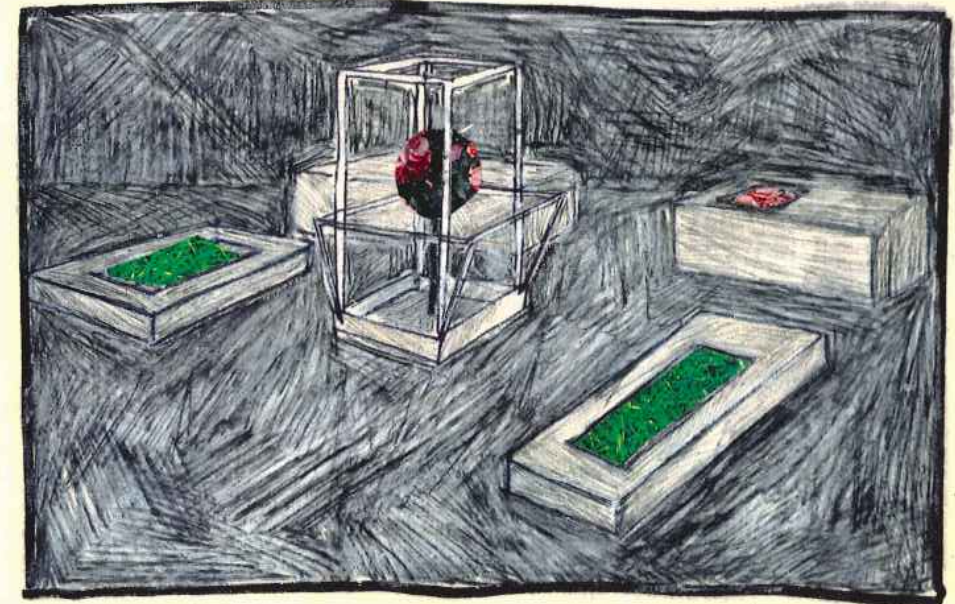
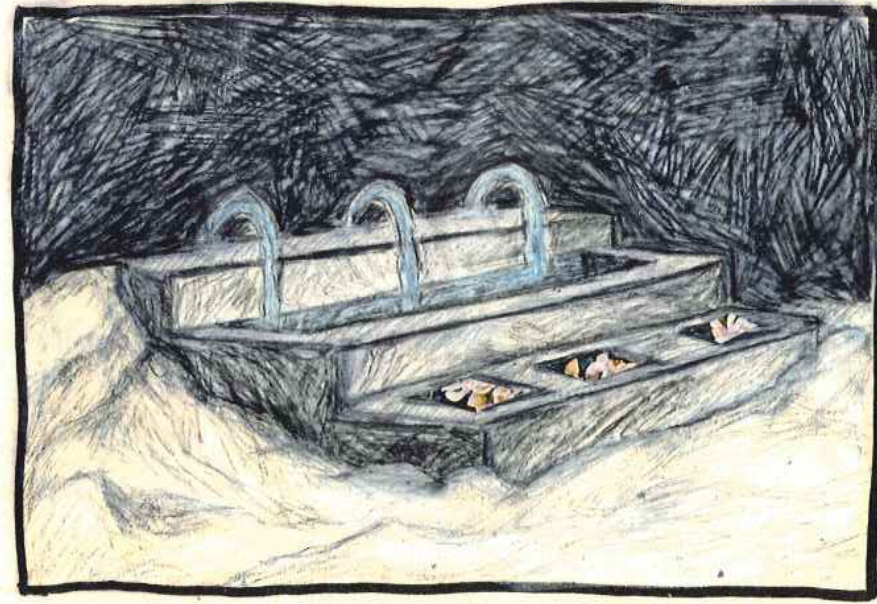

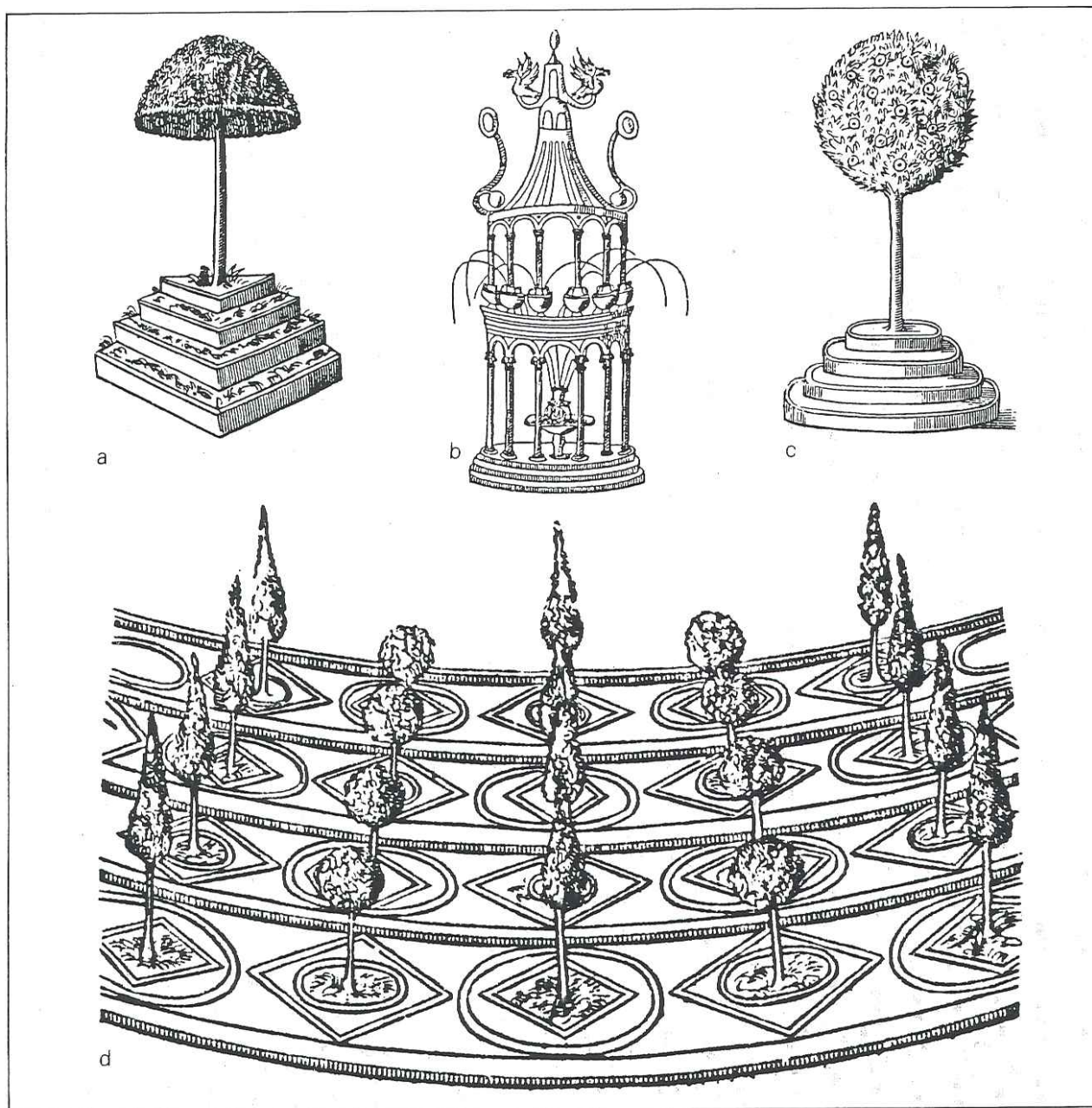

semble largement dépasser les compétences d'un jardinier. Même s'il est possible que des jardins de tendance analogue aient existé au XV^e siècle – sans atteindre toutefois cette exubérance –, on peut affirmer ici que cette description de Cythère ne s'appuie pas sur des modèles concrets et qu'elle reste avant tout une création de l'esprit. L'auteur, en revanche, s'est certainement inspiré de textes de l'Antiquité. Pline¹⁰, par exemple, a également décrit des plates-bandes aux dessins emblématiques et des buissons taillés en sculptures. Le jardin imaginaire de Francesco Colonna ne fait-il pas aussi penser aux créations subtiles du baroque, n'apparaît-il pas déjà comme l'annonce de cette évolution?

L'île paradisiaque de Cythère témoigne, par son aménagement parfaitement géométrique, d'une conception de la nature qui répond à l'idéal esthétique d'une *natura educata*, d'une nature apprivoisée. Aujourd'hui, où la moindre parcelle de nature est soumise à l'homme qui l'exploite au risque même, trop souvent, de la défigurer, l'île peinte par Colonna semble bien loin des lieux paradisiaques dont nous rêvons, qui sont plutôt synonymes pour nous de nature inviolée.

7 Quatre gravures sur bois extraites du *Songe de Poliphile* (1499)

a) «Aux coins des enclos se trouvaient également des autels, triangulaires cette fois. Ils étaient couronnés par des arbres fruitiers – pistachiers, abricotiers et pruniers –, taillés en forme hémisphérique et convexe. Autour d'eux poussait tout un mélange d'herbes fleuries.» – b) «[...] une superbe fontaine jaillissante, installée sous un pavillon fait d'un ouvrage de buis vert admirablement rendu.» – c) «Dans les angles des prés [...] étaient établies des auges à quatre degrés, construites en ambre et remplies de simples aromatiques. Au milieu du degré supérieur de chaque autel était planté un poirier affectant une forme sphérique d'une grande beauté.» – d) «Les principales figures, de formes multiples, consistaient en un cercle entre deux losanges, en un losange entre deux cercles, alternant et courant en rond continuellement. Au milieu de ces figures s'élevaient des pins et des cyprès...»

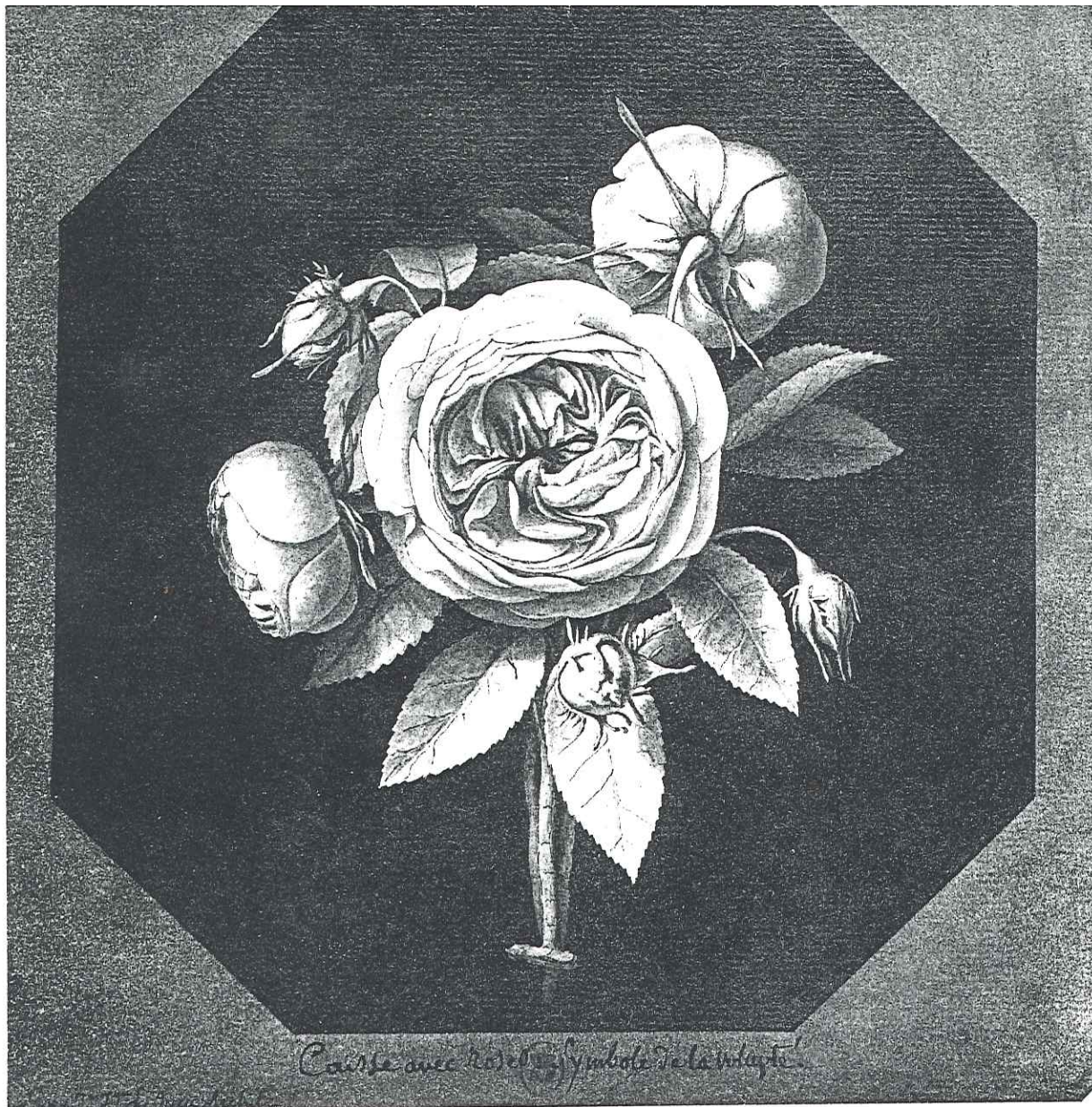

Carte avec le rose, symbole de la virginité

VILLA GAMBERAIA À SETTIGNANO PRÈS DE FLORENCE (TOSCANE) BOIS DE CHÊNES VERTS AU SOL
CYCLAMENS SAUVAGE "SARBIN ITALIEN"



VILLA I TATTI A SETTIGNANO PRÈS DE FLORENCE "TOSCANE"
DÈS L'ANTIQUITÈ LES BUSSES REPRÉSENTAIENT BÈDA UN ORNEMENT PRIVILÉGIÉ DES JARDINS À PÉRISSOYLE
"SERRAIN IRANIEN"

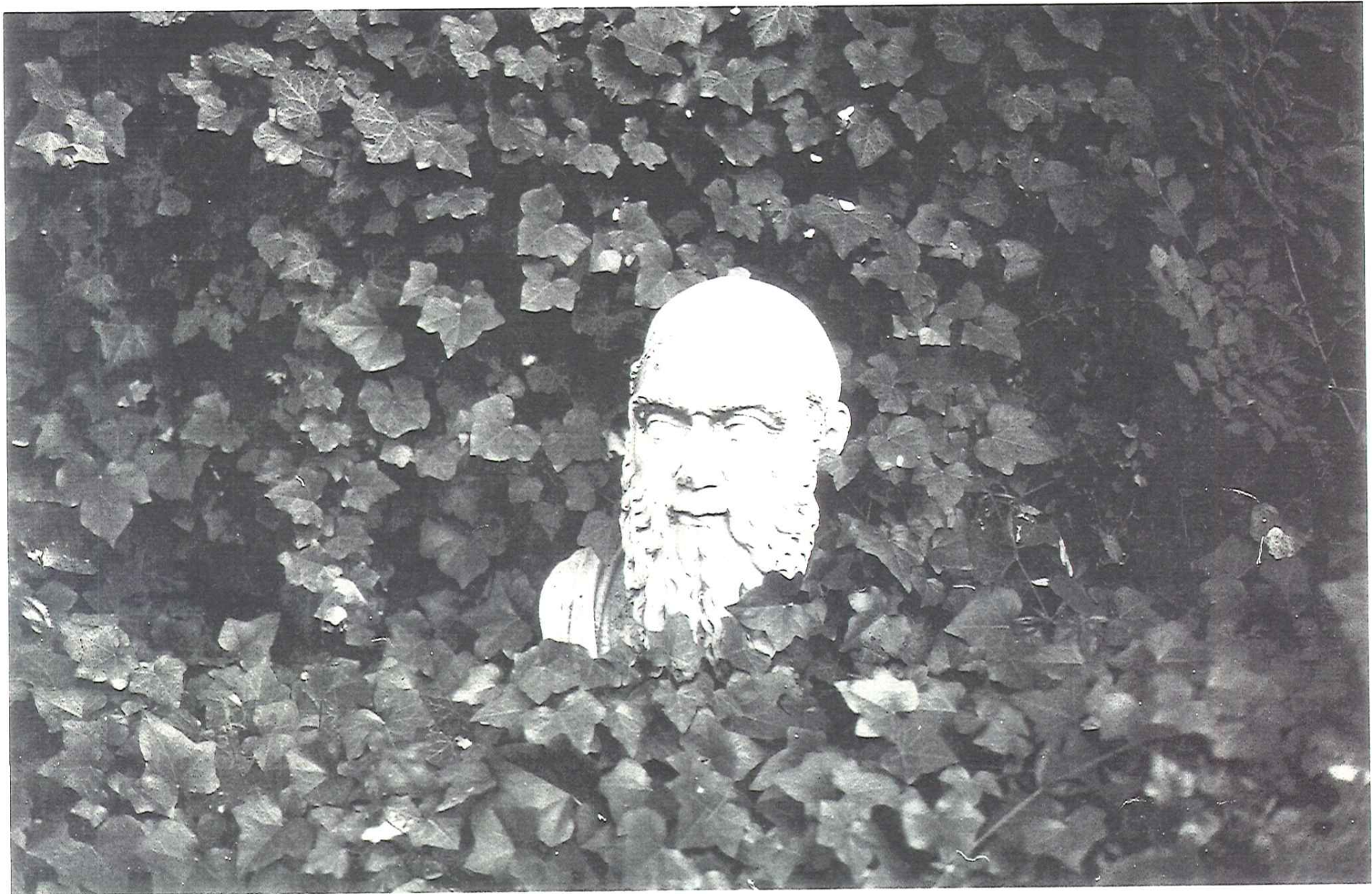

BOSCO SACRO À BONARZO, PRÈS DE VITERBE (LATIUM) "SARISIN DAMIEN"
NYMPHE ENDORMIE DIRECTEMENT TAILLÉE DANS LE ROC



naine: autour d'elle Zéphire soupire,
et de roses l'attire,
Dieu, va chercher d'autres fleurs,
son sein d'albâtre;
a cour à cet objet charmant,
tre idolâtre:
pour un volage Amant.
ert-il de l'aimer constamment?...

Jean De La Fontaine, *Galatée*, vers 1680

"DE FOLIES EN FOLIES"
(JARRIN DE VERSAINE)

Bosquet de l'ENCELADE
1675 - 1677
GASPARD MARSY

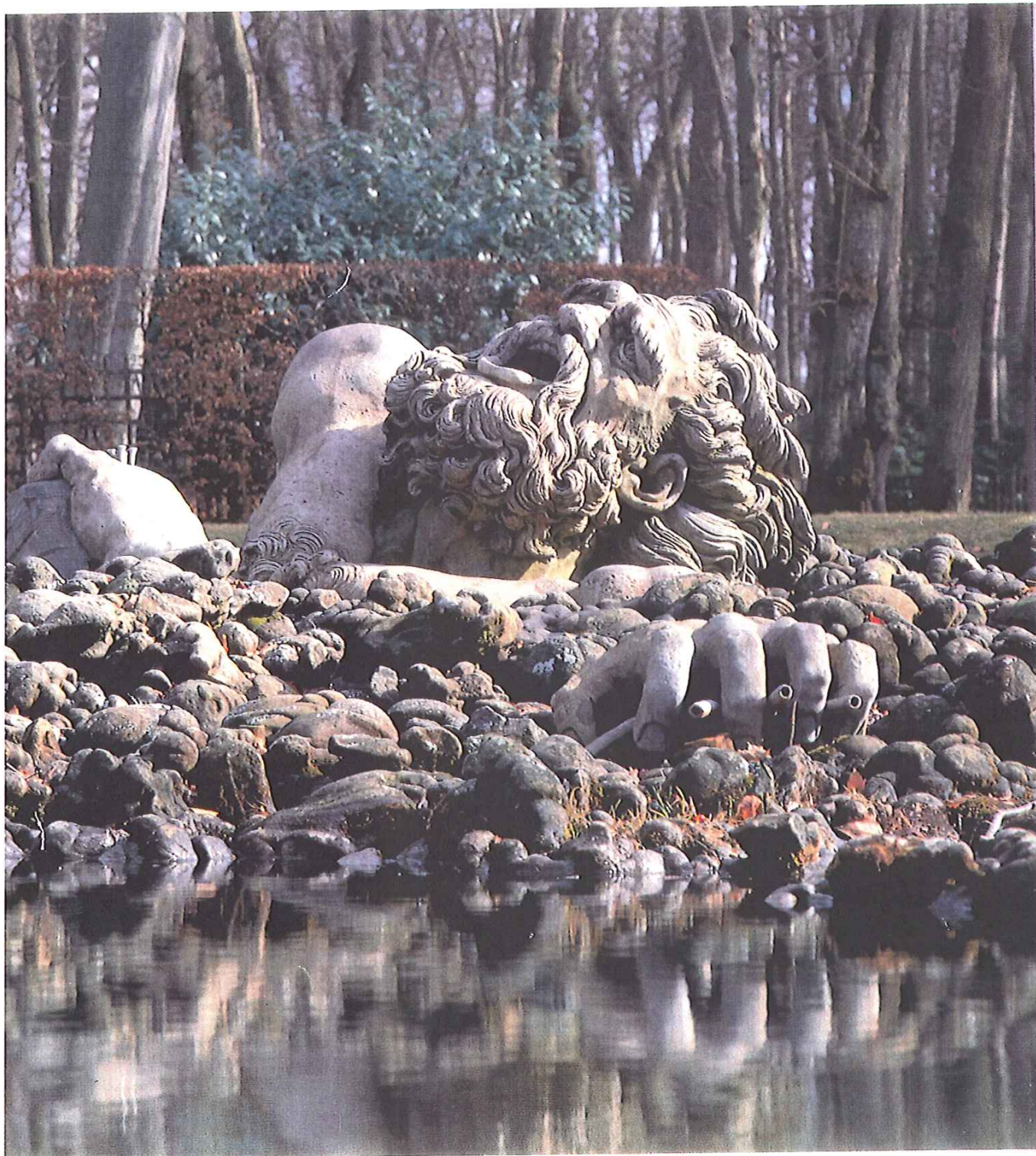



CRONIS CRAYON POUR DECO
"LE BAL DES POUSETTES"

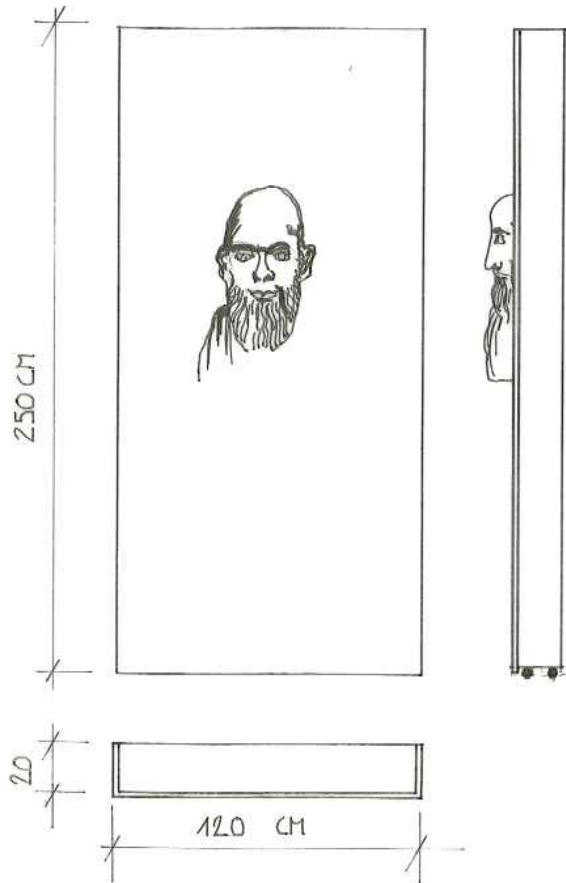

GRANDEUR COLONNE A 6 VISIERS
HAUT. 371 LARG. 35 PROF. 35 CM

AXE PIVOTANT

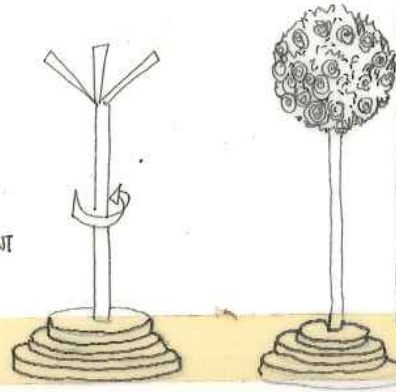

180 CM = 2x

175 CM = 2x

170 CM = 2x

165 CM = 2x

160 CM = 3x

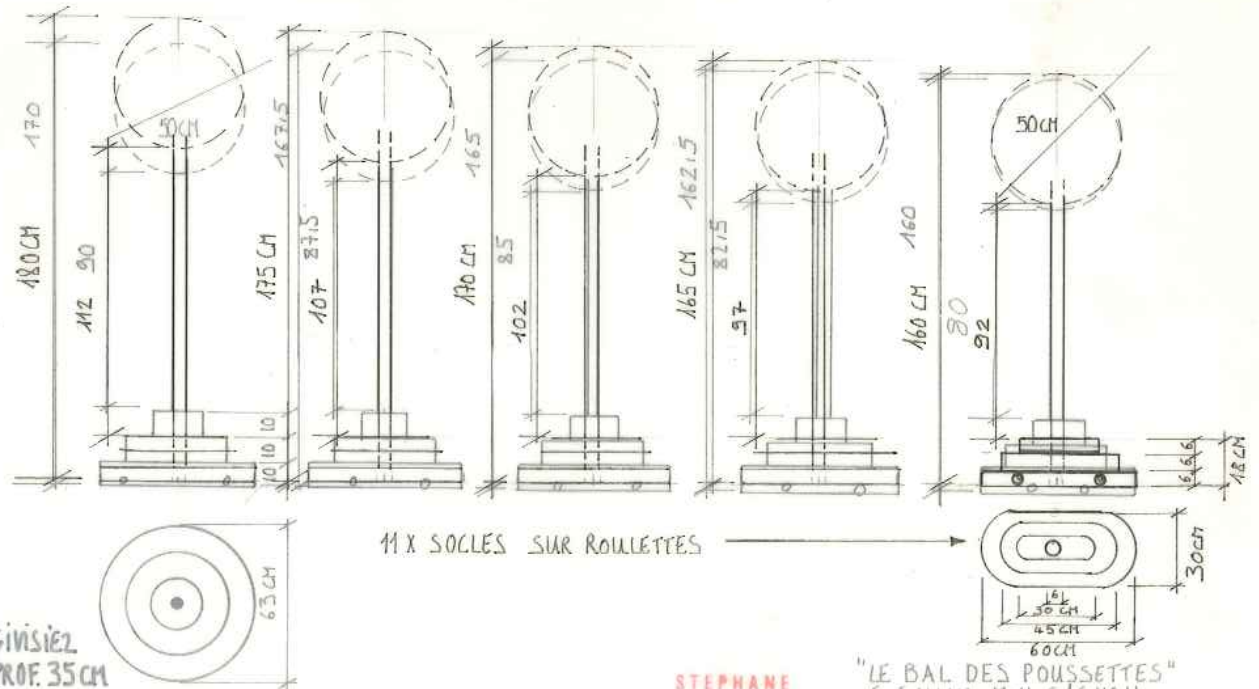

STEPHANE
LEVY

"LE BAL DES POUSETTES"
G. SALLIN M-H GAGNON
ECH. 1:20
THEATRE DES OSSES

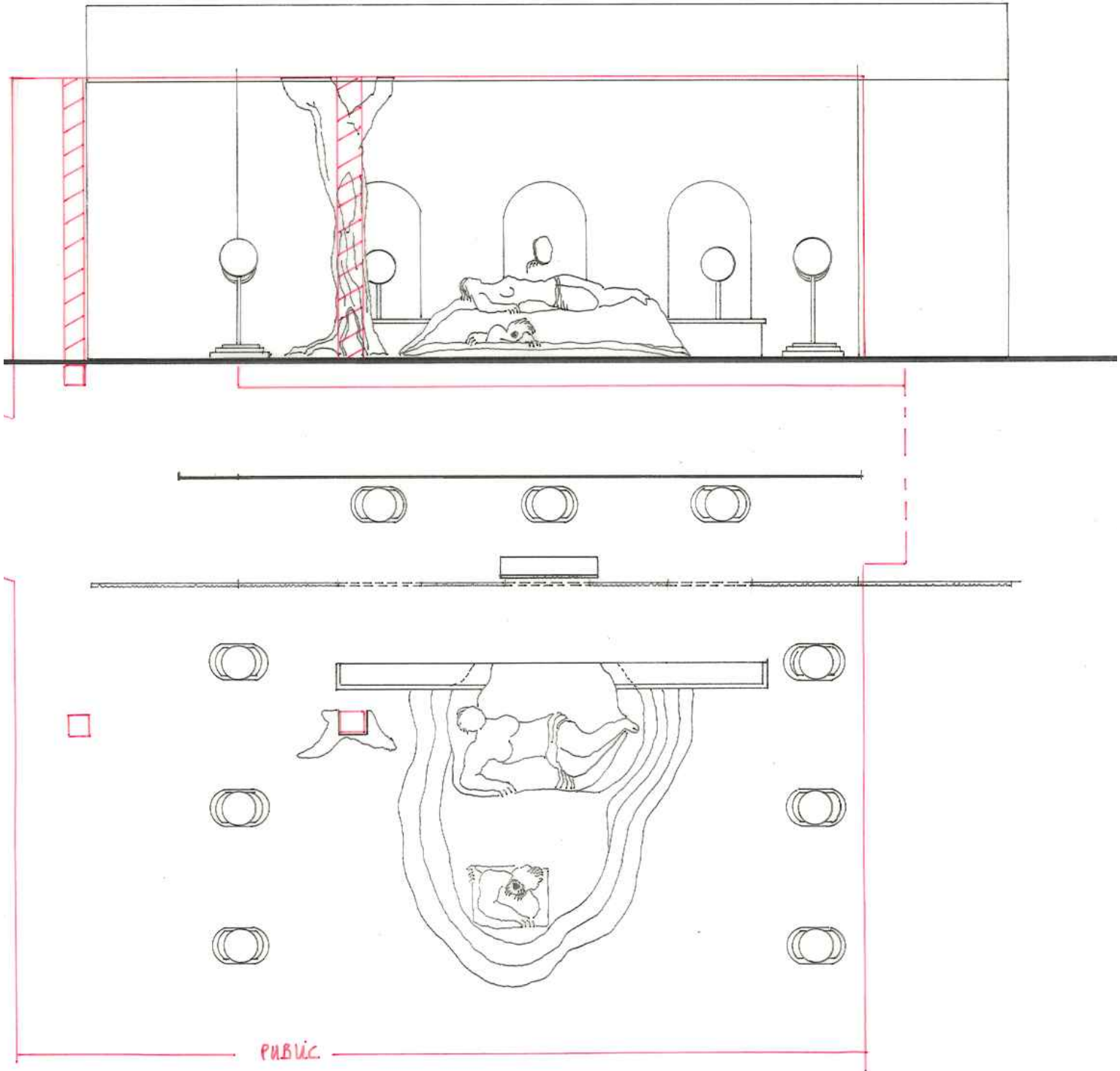

STEPHANE
L E V Y
7, RUE DE LA...
TOURNAI...
SUD 71 45 10 00
T 03 27 23 00 00

"LE BAL DES POUSETTES"
G.SALLIN M-H GAGNON
ECH. 1:50
THEATRE DES OSSES

12 METRES

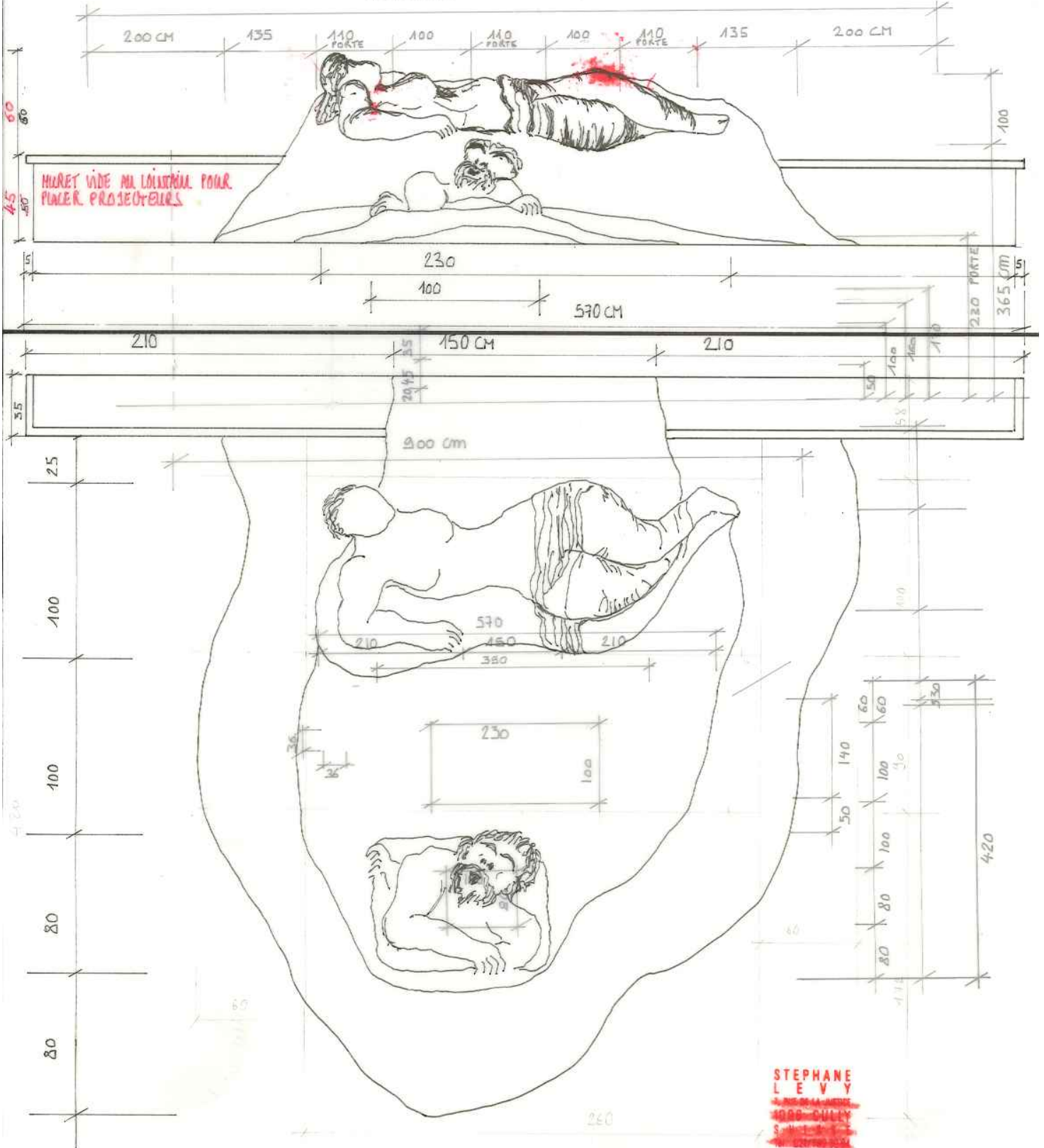

STEPHANE
LEVY
1000 GUILLY
S. M. S. S. S.

"LE BAL DES POUSETTES"
G. SALLIN M-H GAGNON
ECH. 1:20
THEATRE DES OSSES

12 METRES

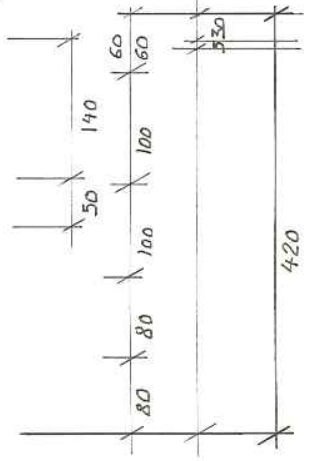
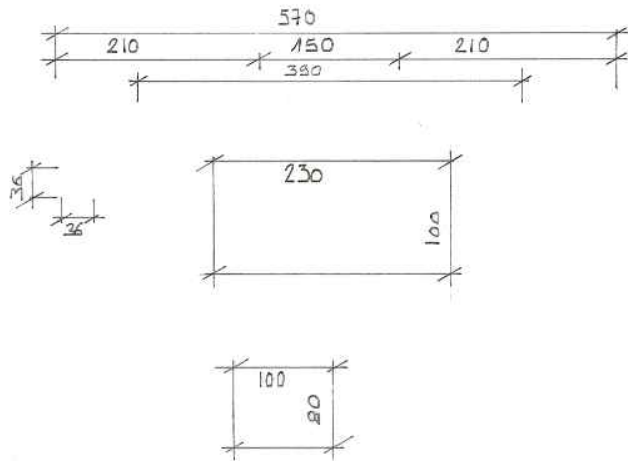
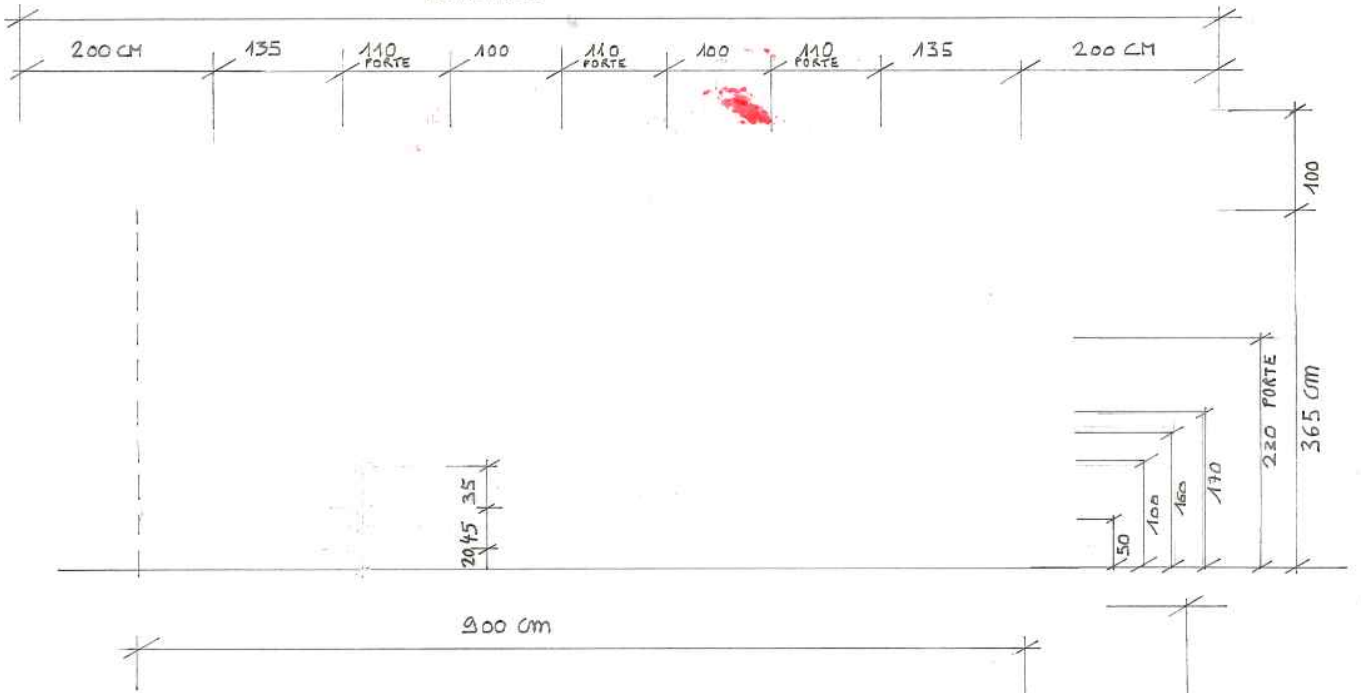

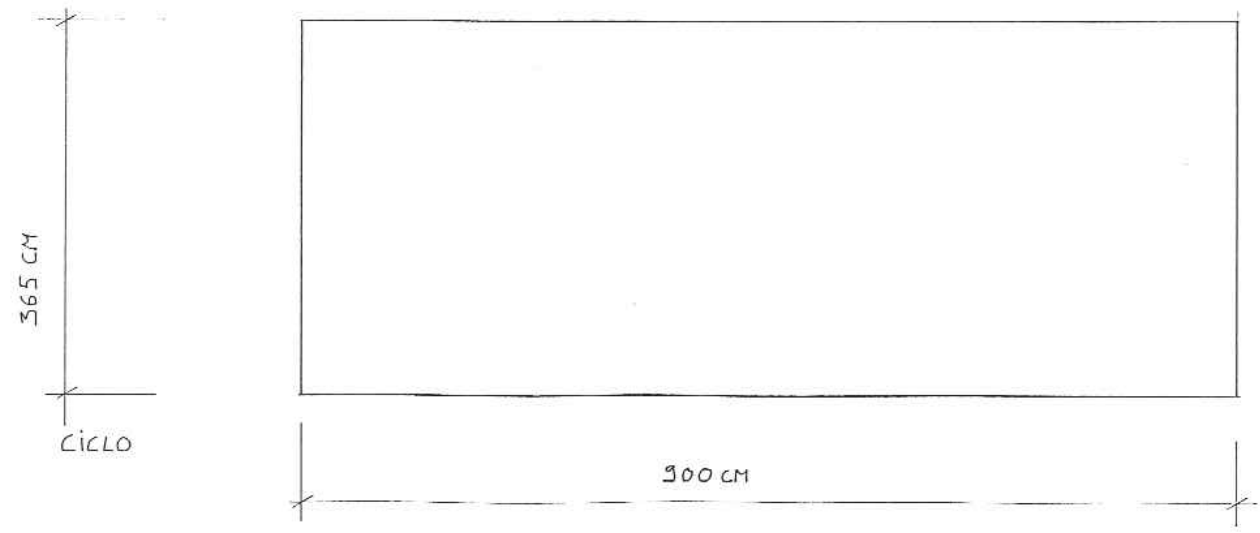
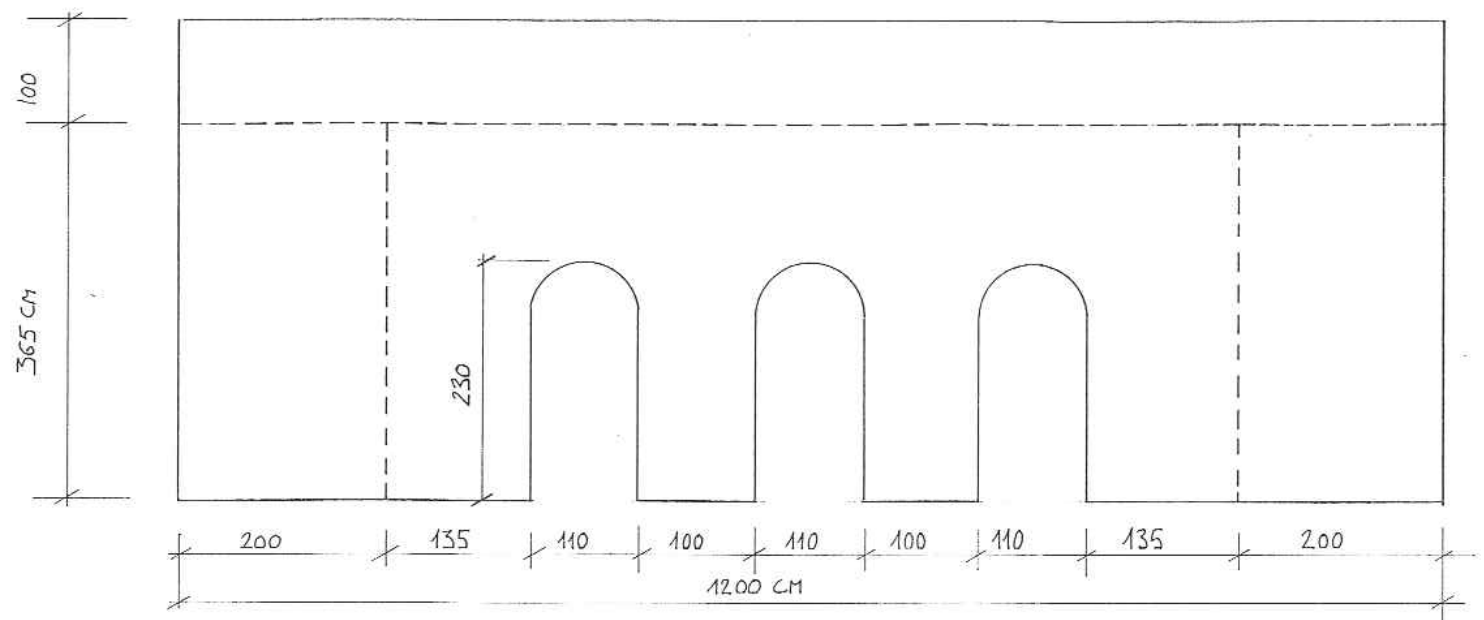

GIVISIEZ { 375 CM
 HAUT. SOUS PLAFOND { 371 CM
 SOUS LE GRILL - 11 CM
 360 CM

"LE BAL DES POUSETTES"
 G.SALLIN M-H GAGNON
 ECH: 1/50
 THEATRE DES OSSES

STEPHANE
 L E V Y
 7, RUE DE LA JUSTICE
 1098 CULLY
 S U I S S E
 TEL. 021/788 30 84

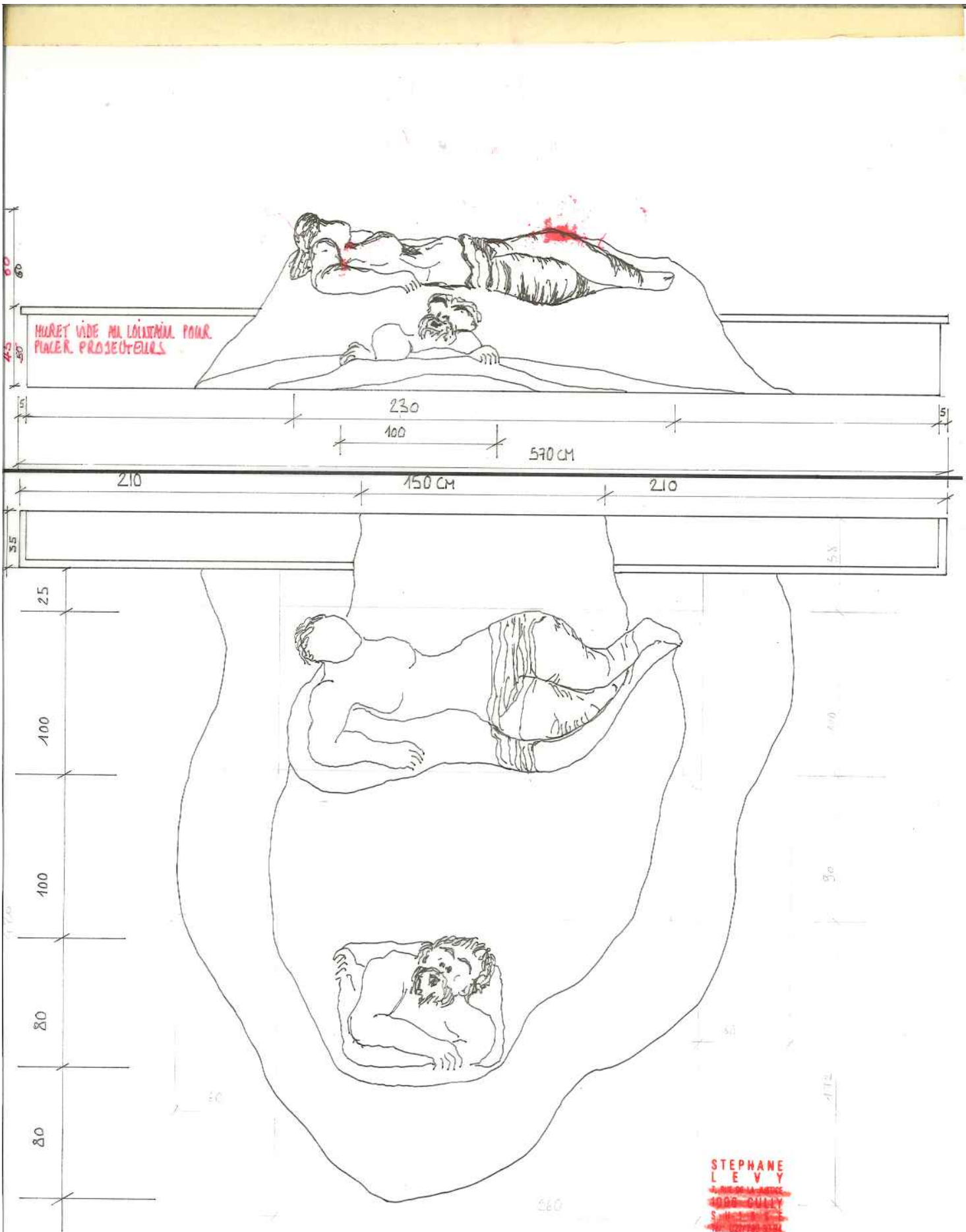

MUR ET VIDE AU LOUVEAU POUR
PLACER PROJECTEURS

STEPHANE
LEVY
4000-DUPLY

"LE BAL DES POUSSETTES"
G. SALLIN M-H GAGNON
ECH. 1:20
THEATRE DES OSSES

Marinette

Confection
en an
projection

1478.-

christing ^{coton} Blanc
1026.-

ciclo

nouette - œillet en haut
couture en bas pour ~~fixer~~
gliser une bare

Toile
avec
960.-
confection

Toile pour le feuillage

avec nouette et œillet en haut
couture en bas pour ~~fixer~~ gliser une
bare

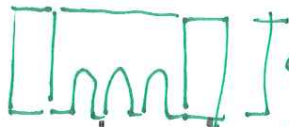

450 404.-
pour deux
pendillons

1364.-

1906.

Frise → nouette et œillet

pour les cotés système de velcro

SOL 12 m / 10 m (latex - bombe)

Toile pour le sagex (solidifié)

Toile ^{coton} à 220 cm
675.-
1906.

Toile pour le feuillage au sol

Toile pour l'arbre

3517.-

+ Aliquot

6500.-

4'017

17. DE BESOIN D'UN BARBON TROIS... AVEC BARRIS... (Text is mostly illegible due to low contrast and noise)

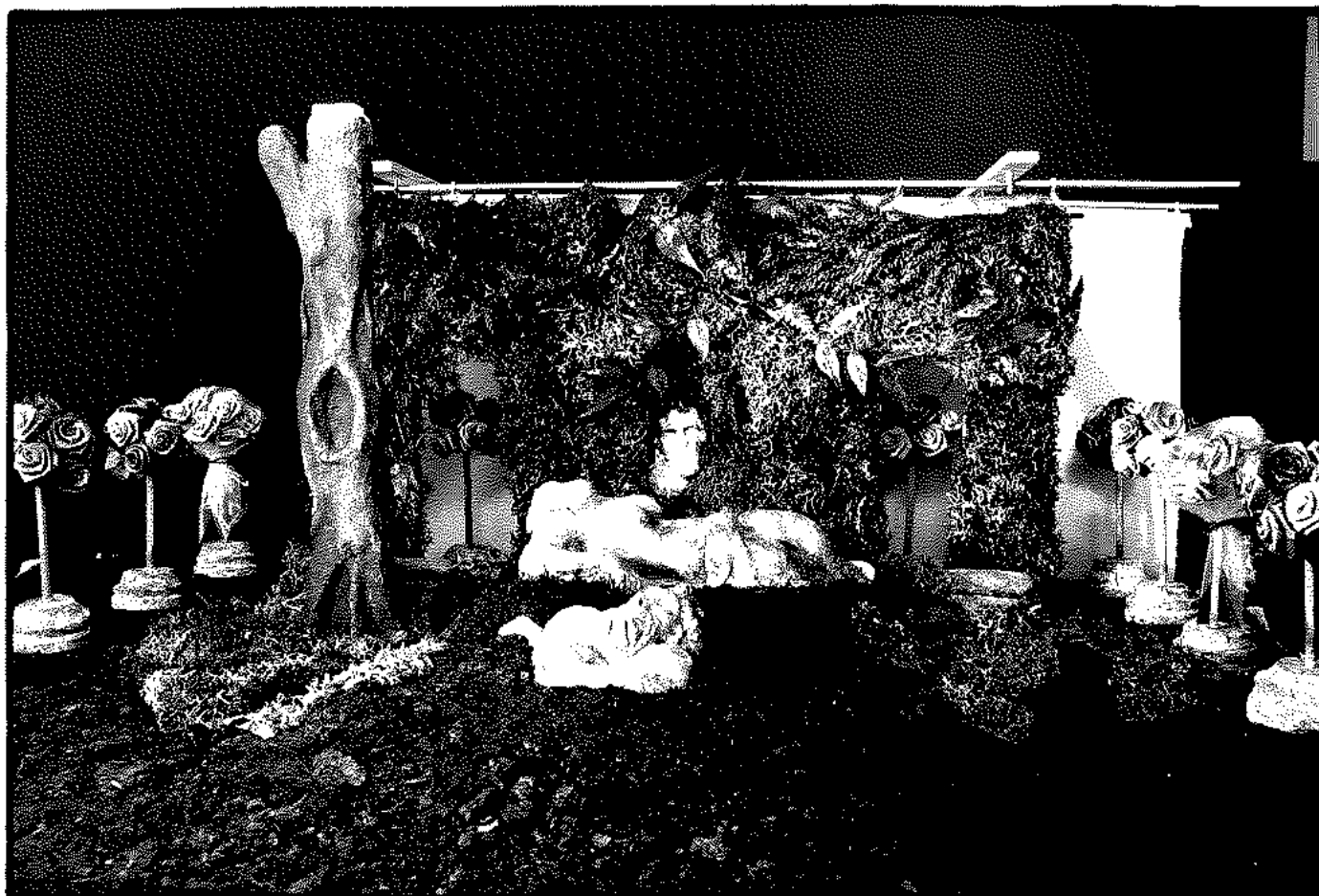

MAQUETTE ECH. 1:20 VERSION NUIT
"LE BAL DES POUSSETTES"



LE SUJET DE SA PIÈCE EST LA CRÉATION. TOUTS LES PÈRES SUISSES, AMIS D'ÉPREUVES
SONT ICI SONT ENGAGÉS DANS UNE CRÉATION QUI LES REJOINT, LES AGGÈRENT, LES
MODIFIE, QU'IL S'AGISSE DE CRÉER DES ENFANTS, DES MOÏS UNIVERSELS ET EXTRAORDINAIRES
DE LA NATION POUR VINCER LEUR QUOTE MODIFIER L'ÉCLAIRAGE DES VILLES, APIN

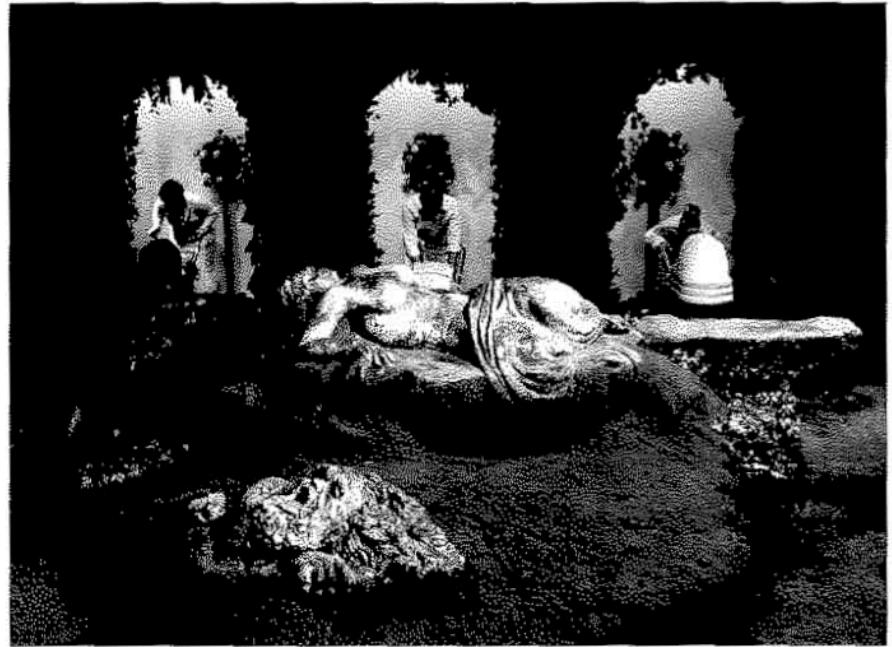

QUI LA VIOLATION DU CRIME DE FA PROMISE LA PIÈCE FAÇONNE LA MIE
PROFOND ET LA VITANTE QUE PRODUIT L'AVENIR DE LA CRÉATION.



DEUX DE JOURNÉE: BOUT DE LA

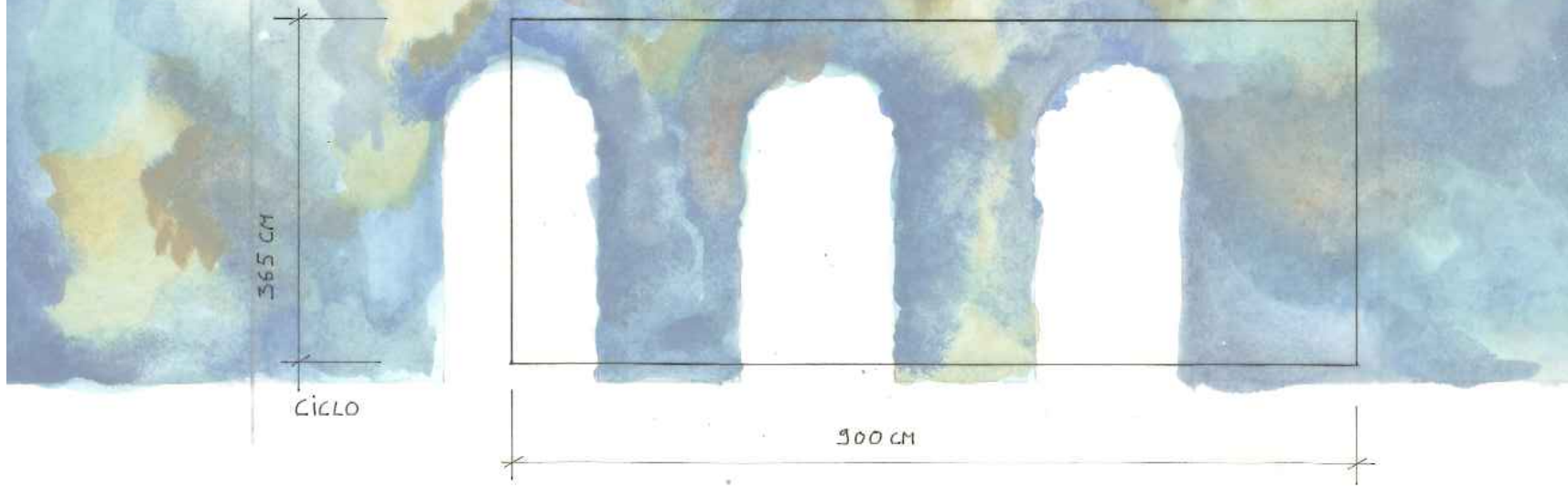
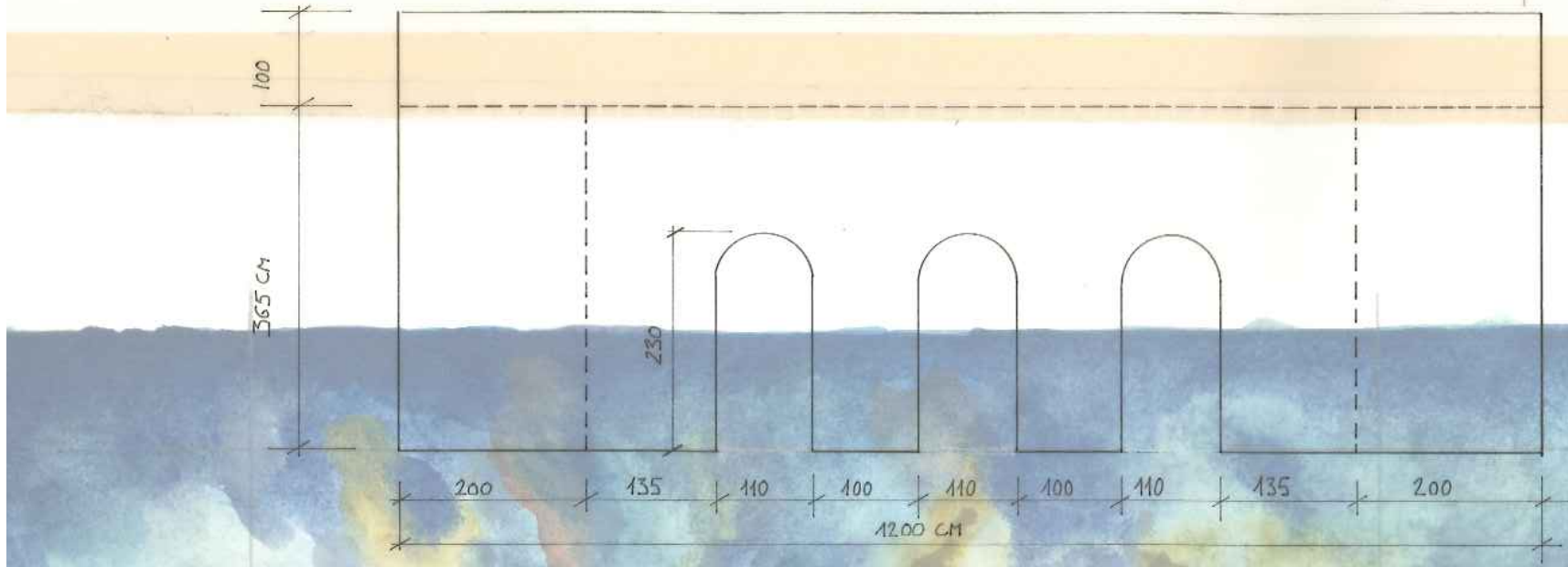

GIVISIEZ
 HAUT. SOUS PROFOND 395 CM
 SOUS LE GRILL - 11 CM 371 CM
 360 CM

"LE BAL DES POUSETTES"
 G. SALLIN M-H GAGNON
 ECH: 1/50
 THEATRE DES OSSES

STEPHANE
 L E V Y
 3000 - 0ULLY
 3000 - 0ULLY
 3000 - 0ULLY

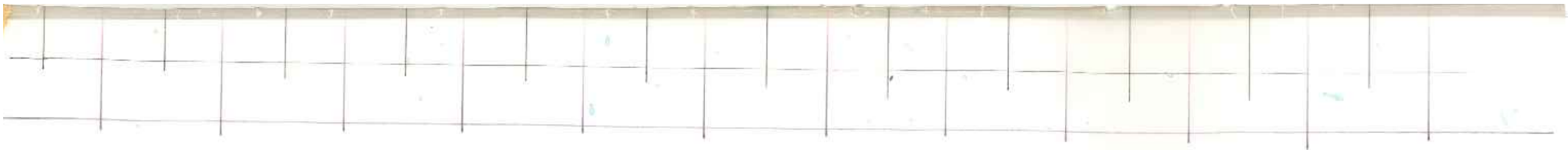

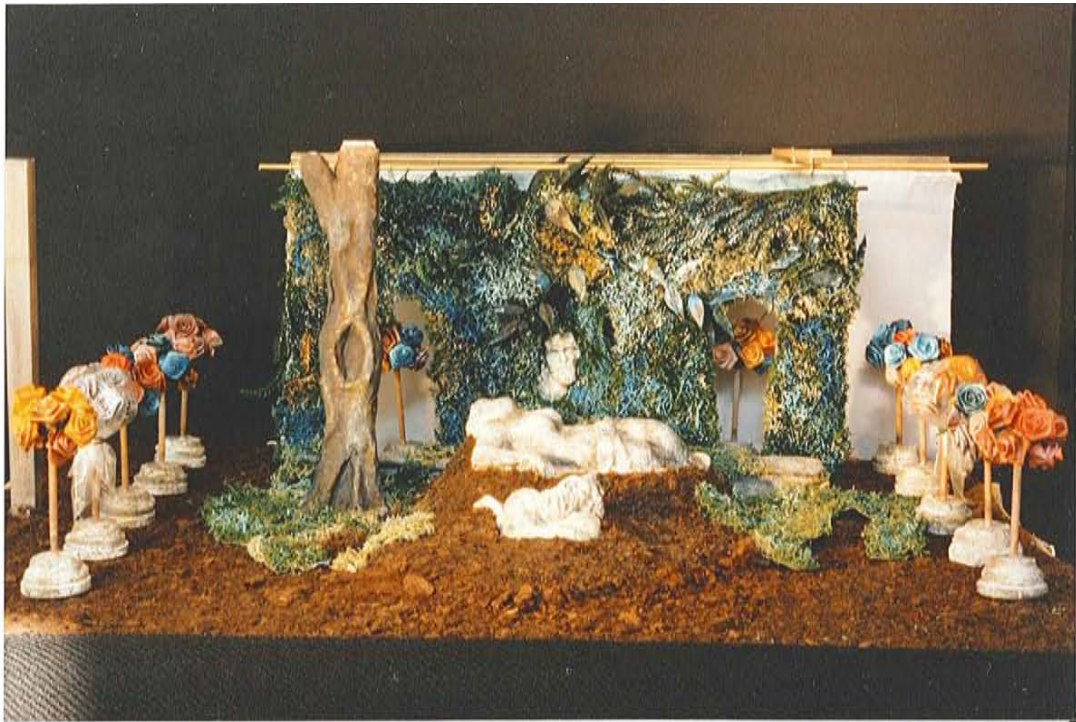







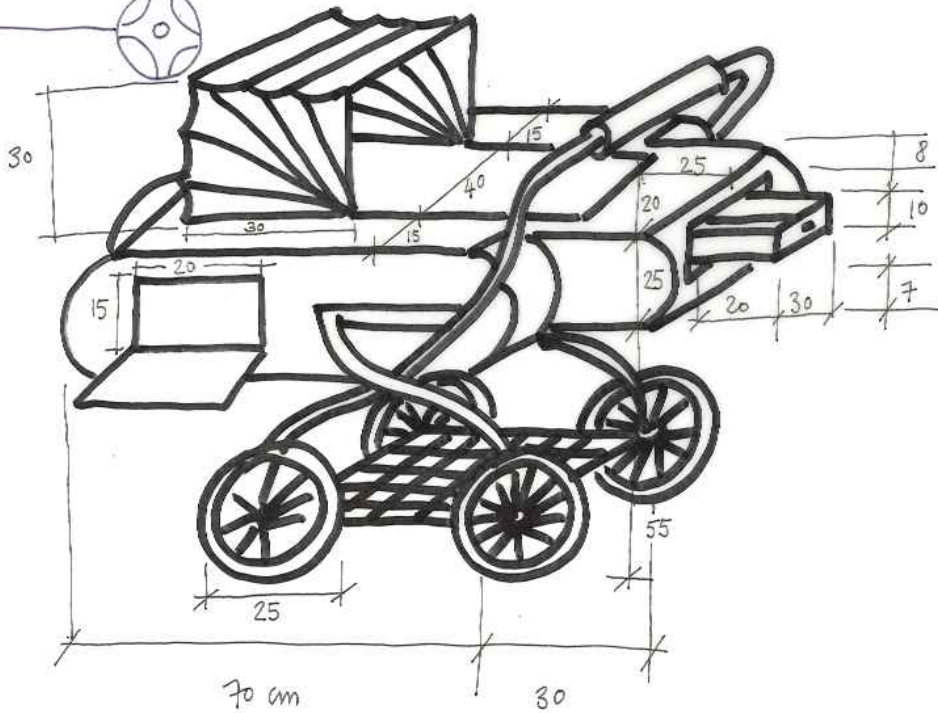
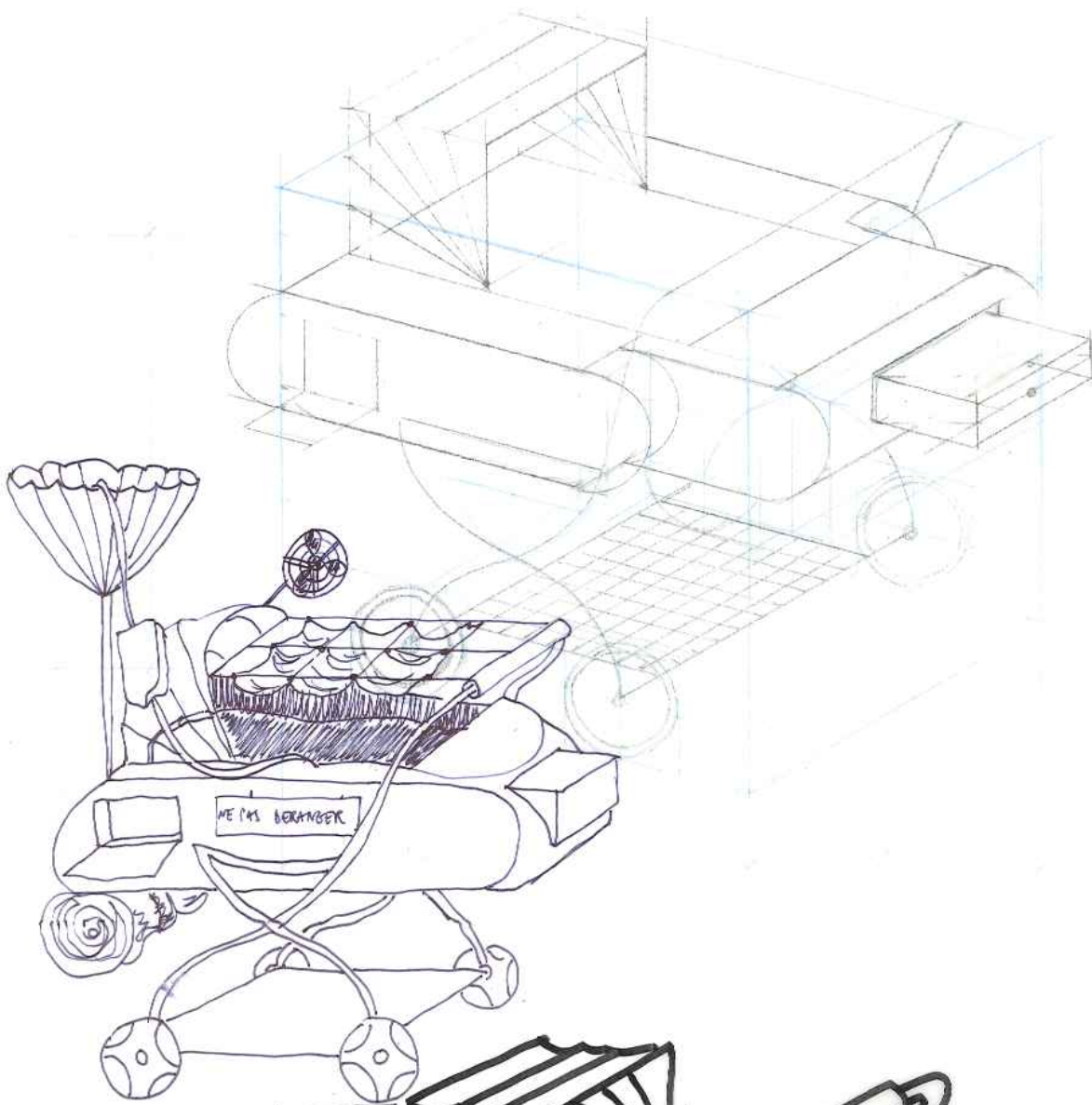

Pour le laboratoire : Détection ;
 Divers types de gaz et quelques Feux continues.
 Aération, Aérosol, Rectification de l'eau de pluie,
 Lumière Artificielle ; Chauffage, Ossature,
 Réfrigération Nocturne. Tout cela amélioré.

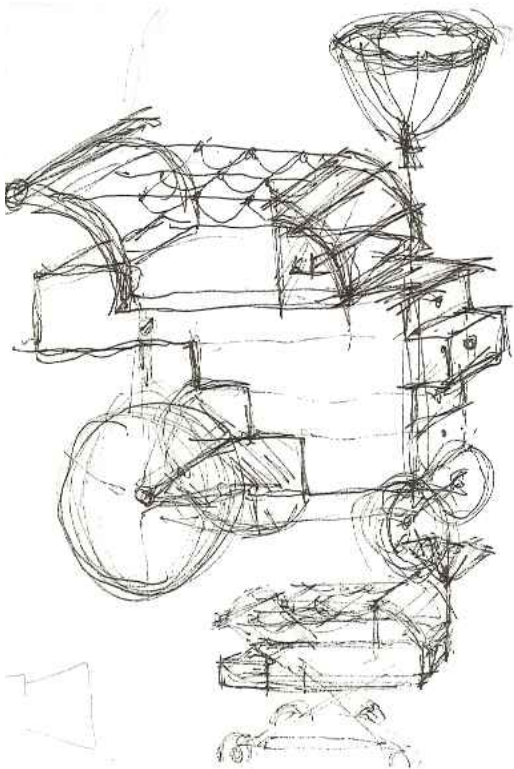
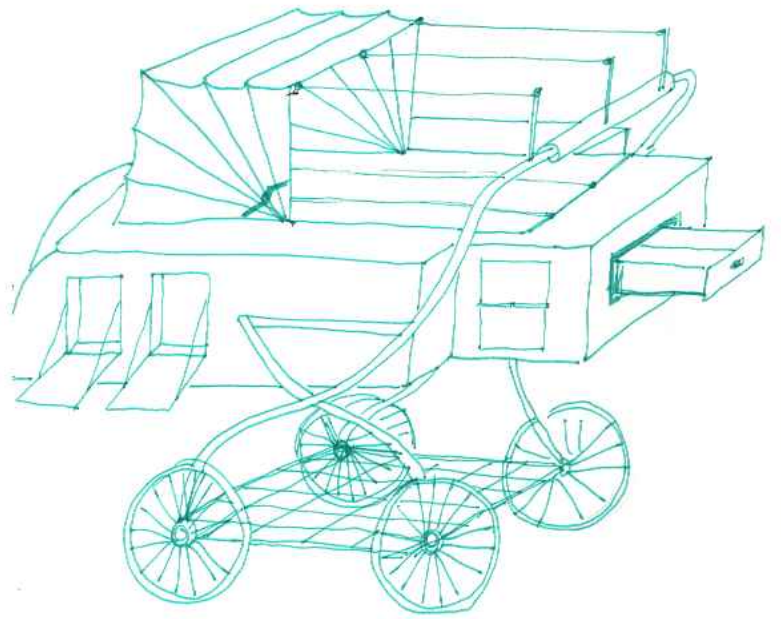

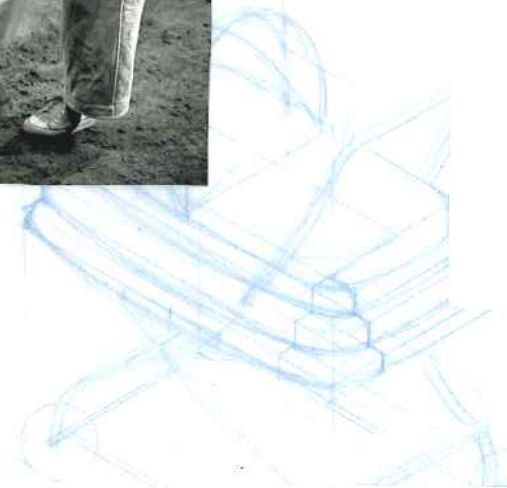
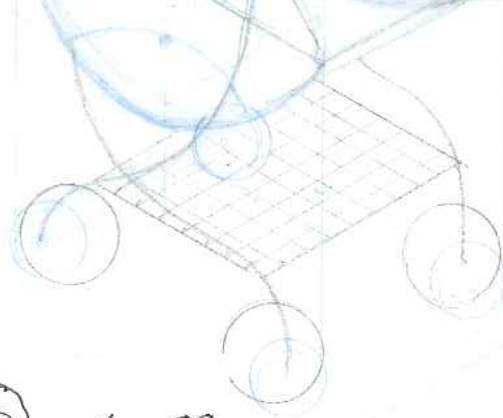
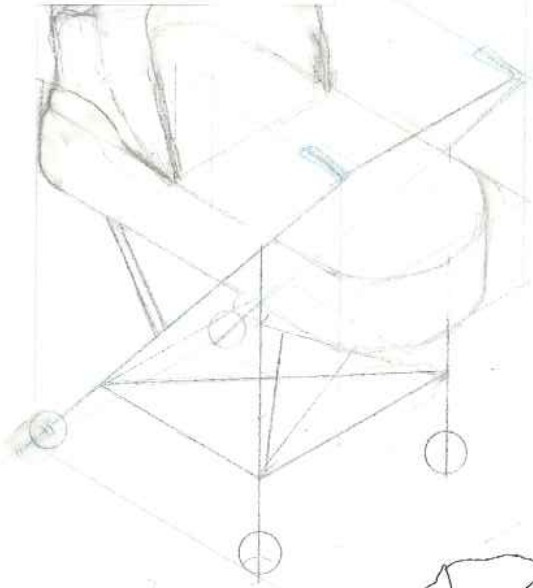

February 11

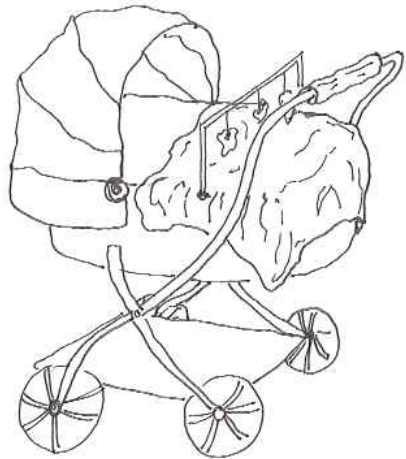

March

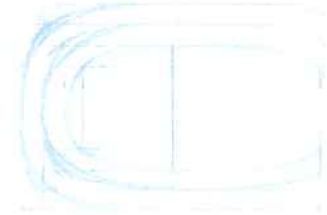

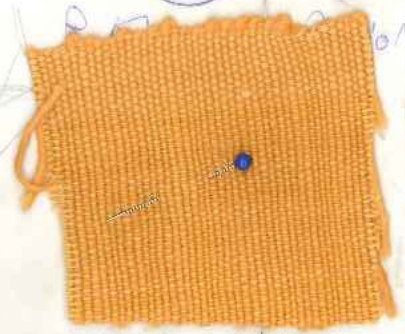
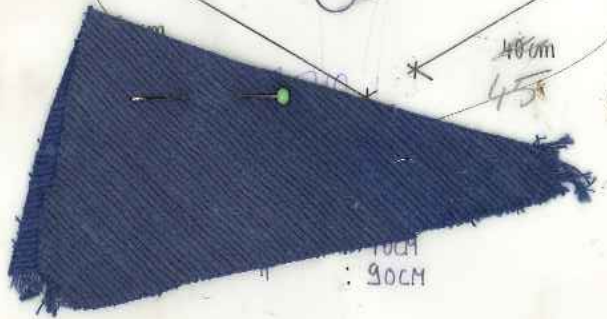
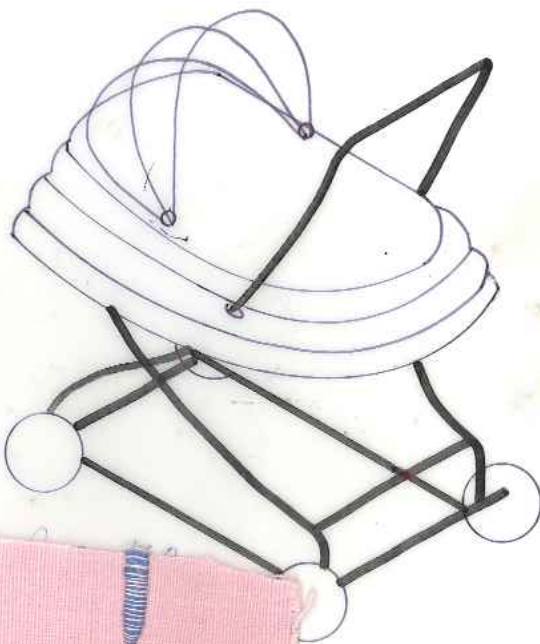
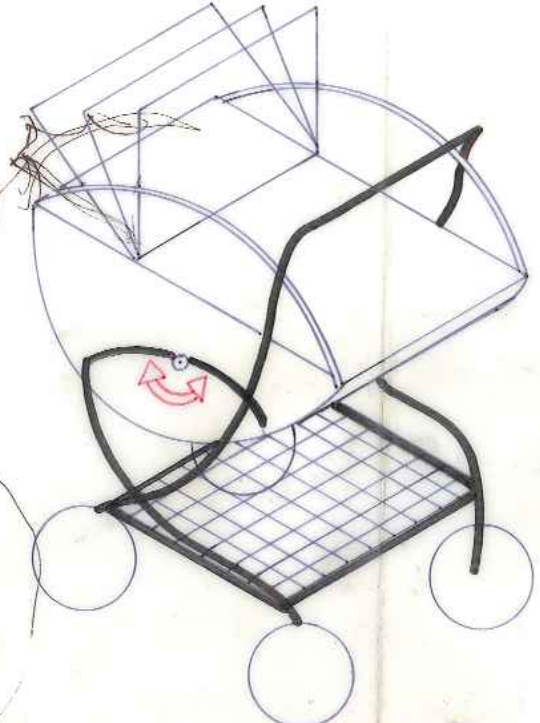
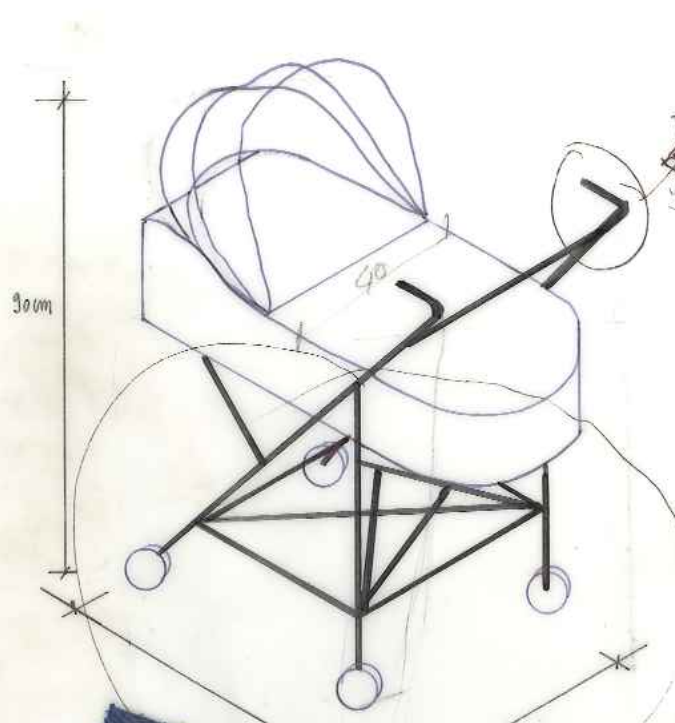
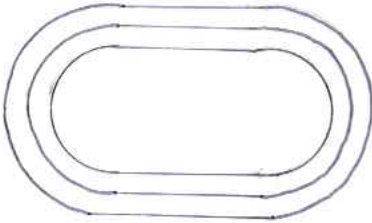
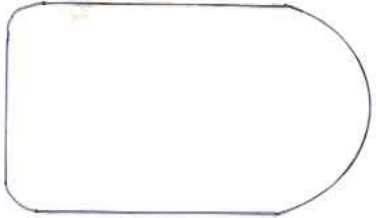

STEPHANE
LEVY
1000-0000
0000-0000
0000-0000



L'HORLOGER:

"RÉVÈRES"

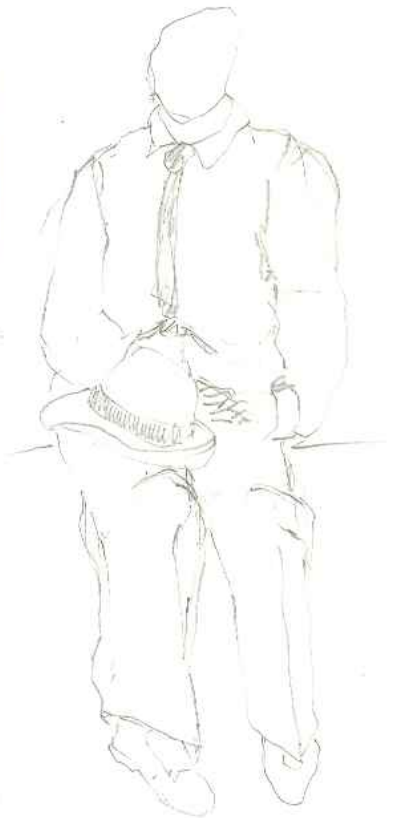
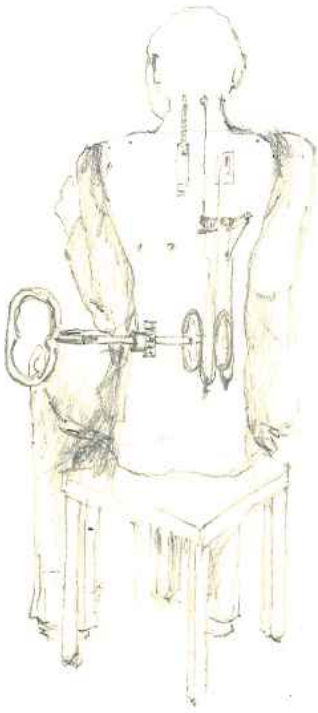

MONSIEUR HILAIRE

FACE : NORMAL

DOB : MECANISME A REMonter

PANTOTTES - PANTALON PEUTRE (GMS-
PALL TAMBONTE LAINE (BIEN PAIS)
CHEMISE BOUTONNÉE JUSQU'AU
COW - BLINSE BANCHE
TEINT : PALE
CHEVEUX : GRIS - CHAUVÉ

16. 9. 91



l'homme du temps (Musée de l'horlogerie CH-07)
21 Avril 91



21 avril 91

CROQUIS COSTUMES

MONSIEUR HILAIRE



21 nov 91

LONZE LA CLOCHARDE
COSTUME TRAVAIL QUI MARQUE LA PROXIMITE
FEMME RIGIDE DANS LE COSTUME QUI
GATTE SES DETACHEMENTS

16, 9, 91

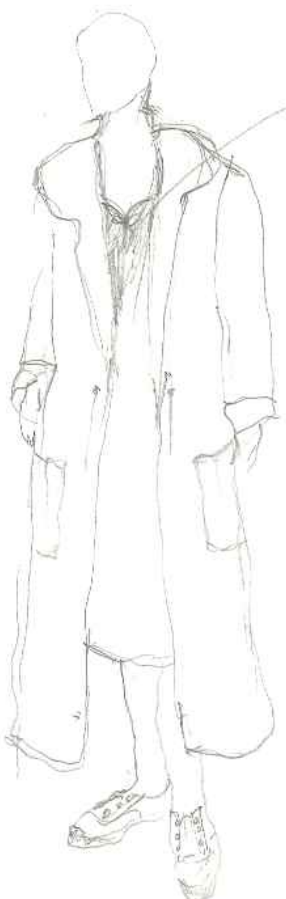

NEGLIGE



Intérieur du
manteau éboulé?

PERS BARRÉ

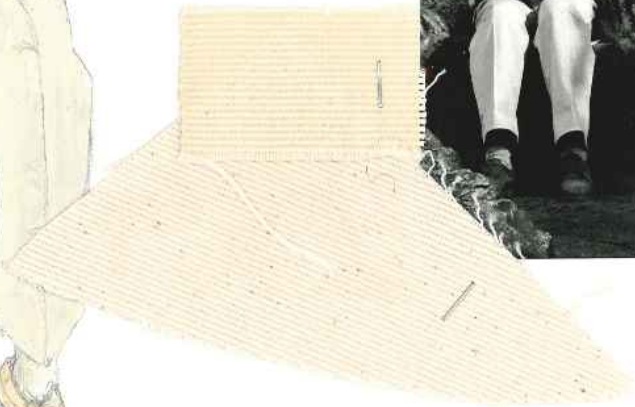
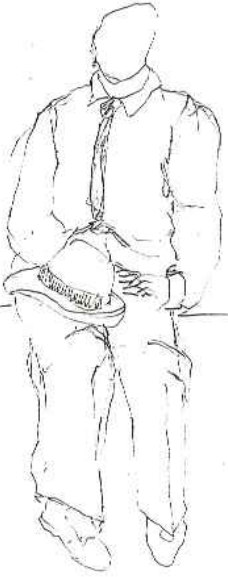

MARQUETTE COSTUME M. HELAIRE

MARQUETTE EST LE SEUL A N'ETRE PAS CREATIF CAR IL EST TERASSE PAR LA PEUR DE LA MODIFICATION.

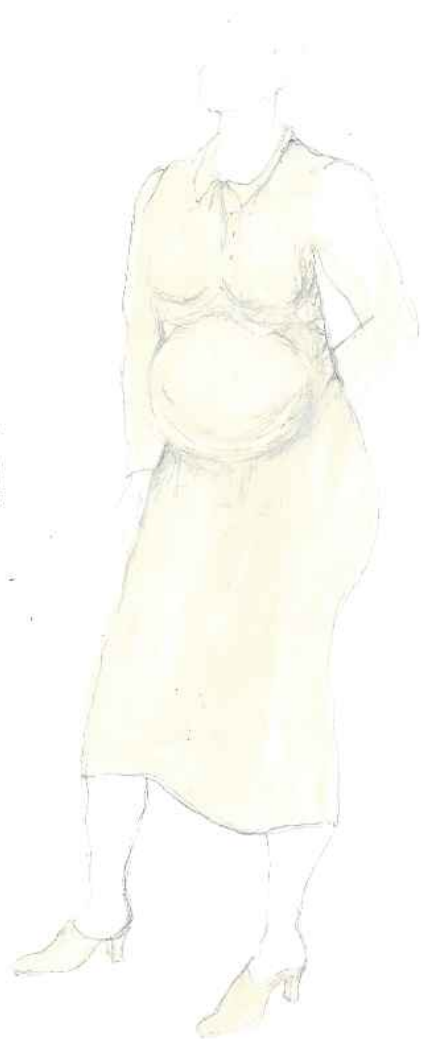

1300

MADAME ELOI
ATTEND UN BEBE
5/6 MOIS



VESTIR POUR LE JARDINIER



ERNEST LE JARDINIER



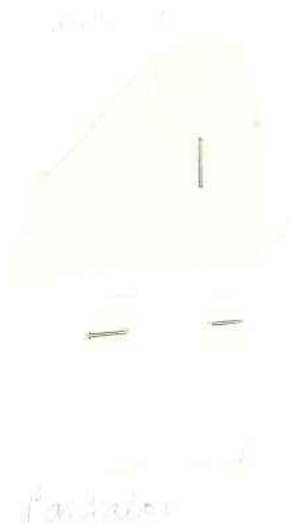
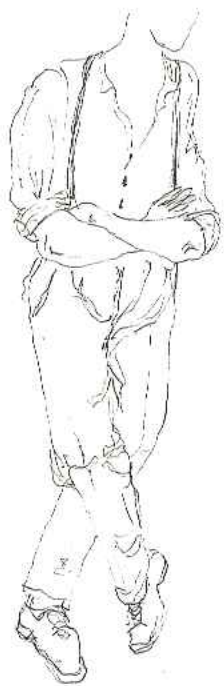

SEAN JUNIOR



VESTE "CADEAU" POUR ERNEST LE JARDINIER

COFFIN EN TISSUS QUI DEVIENT UNE BELLE VESTE AVEC CAPUCHON EN FORME DE ROSE
LES DEUX POIGNETS DEVIENNENT LACETS ET LA FERMETURE ECLAIR FERME LE DEVANT



L'ETRANGERE



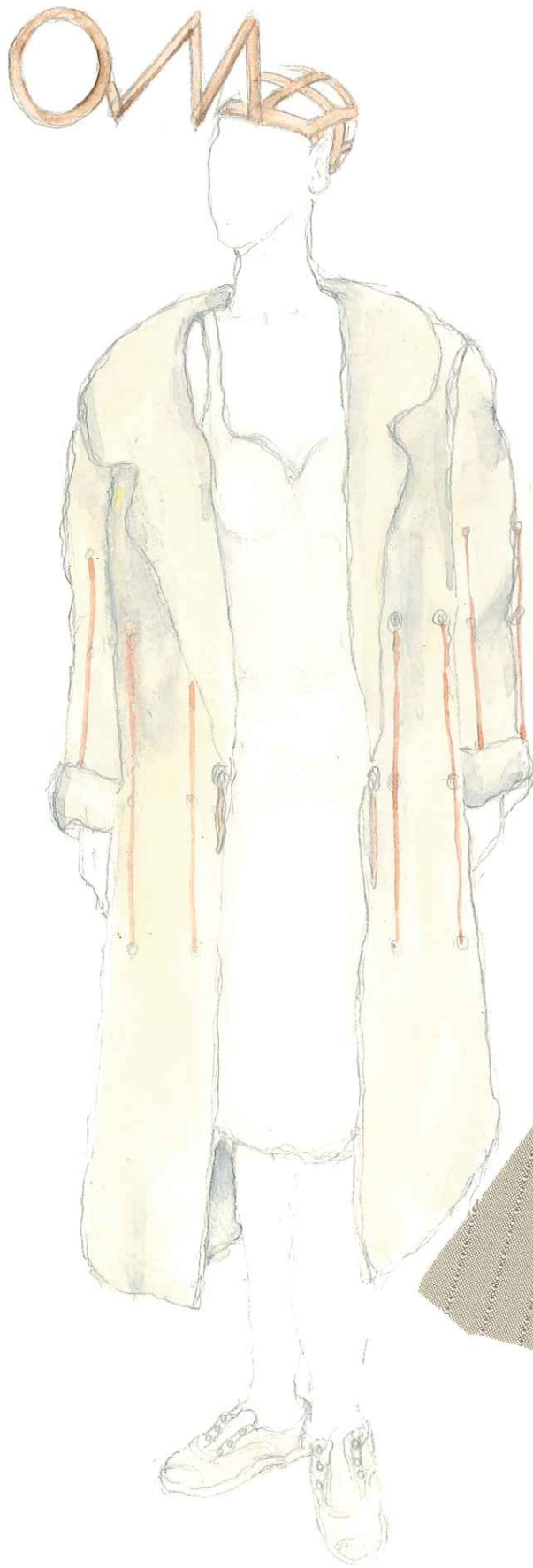

Manteau

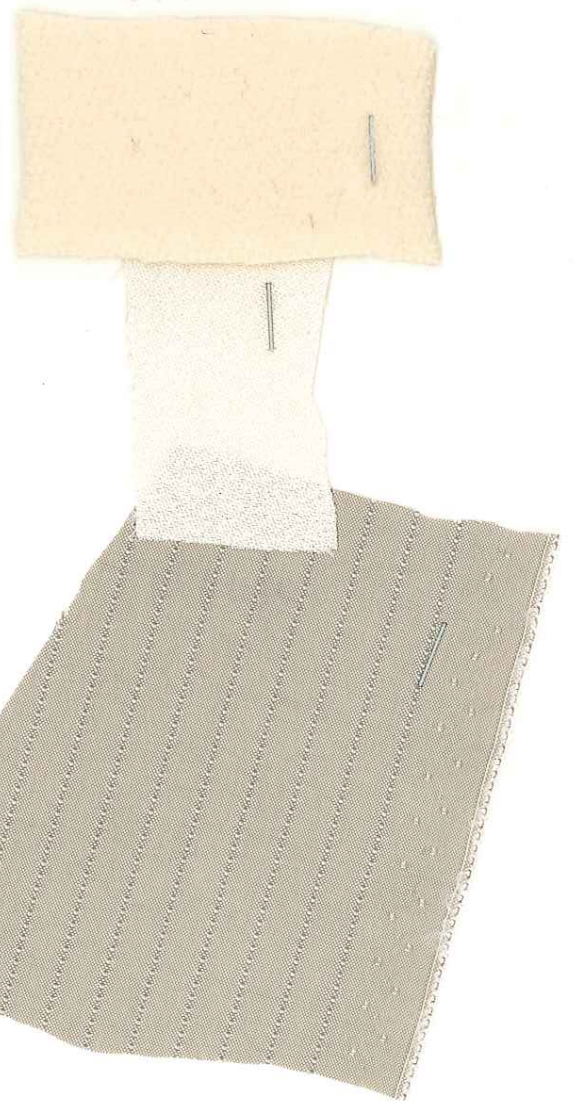

L o n 2 E



Blanc

Jaune

LA GAMBISTE AU VIOLONCELLE



